



間欠式自動横型カートナー MKH-3 型



主な特長

- ★ AC可変速駆動
- ★ ユニット式ワンタッチ・マガジン
- ★ サイズ変更用デジタル・メーターとスケール表示
- ★ ベンチュリー式真空発生器
- ★ スリーブカートの自動起函
- ★ ステンレス・フレーム
- ★ 3枚フラップ差込式対応（オプション）
- ★ 6" カラー・タッチ・ディスプレイ（トラブル・シューティング表示付き）
- ★ 24VDC制御電圧
- ★ マガジン長可変
- ★ オムロン・シーケンサー
- ★ 独自のオーバーロード充填システム
- ★ ホットメルト・アプリーケーター

製品自動集積・移載・金探機・IJP・重量選別・ケースパッカーなど前後工程の
インライン自動化のご相談にも応じます。

日本総代理店

株式会社 キ ス コ

〒130-023 東京都墨田区立川2-9-15

TEL: 03-5600-6222 FAX: 03-5600-6226

URL: www.kisconet.co.jp E-mail: information@kisconet.co.jp

主仕様

- ☆ MKH-3型シリーズは、全自動式のカートナーで、多様な製品を箱に充填するエンド・ロード式を採用しています。
- ☆ MKH-3型は、スリーブ・スタイルのカートンを自動で起函し、製品を箱詰めします。
- ☆ MKH-3型は、カートン・サイズの変更が容易に、かつ、短時間でできます。(5~10分)
- ☆ MKH-3型は、独自のオーバーロード充填方式で製品を充填するよう設計されています。
- ☆ MKH-3型は、製品と箱が揃った時に充填する「ノープロダクト/ノーフィル」制御を行ない空箱を出しません。
- ☆ MKH-3型は、シンプル構造で、清掃が容易で、すべての部品に容易にアクセスできます。
- ☆ MKH-3型は、メンテナンスを最少にした設計です。
- ☆ その他、様々な製品の前後ラインのハンドリングについて対応します。ご相談ください。

オプション

- ◇ タックイン式(3枚フラップ差込み式)
- ◇ サーボ・コントロール
- ◇ タックイン(差込み)+糊付け(ホットメルト)
- ◇ 多様なカートンスタイル: 三角型など特殊な形態
- ◇ 日付印字
- ◇ 勝手違いレイアウト
- ◇ 能書挿入
- ◇ バーコード対応

能力

最大 50 カートン/分
(最終的には、製品形態やカートン寸法によって決定します)

適応カートンサイズ

最小: 100 L x 20 W x 20 H
最大: 330 L x 220 W x 110 H
(特殊寸法にも対応できます)

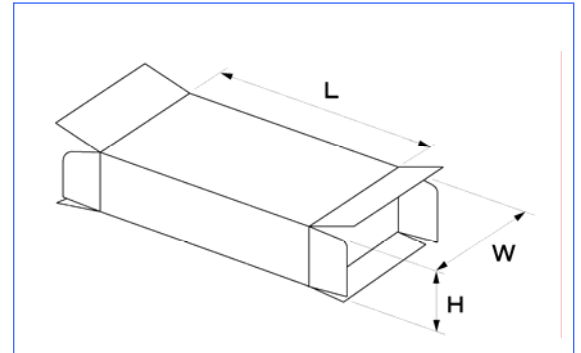

ユーティリティ

電源: 200V 50/60Hz 3相
(他の電圧にも対応します)

制御電圧: 24 VDC

空圧: 6 Kg/cm²
(機側供給圧: 7 Kg/cm²)

消費量: 200 ㎖/毎分
(他に、ホットメルト・アプリーケーター用として1.4~4 Kg/cm² が必要)

機械寸法・重量

長さ 3200 (突起部を含む)
幅 750
高さ 1800 (搭載物を含む)
正味重量 950Kg

主な用途

袋詰め製品、玩具、歯ブラシ、チューブ製品、医薬品、ストッキング、ボトル製品、ジャー、缶、ウエーハー、レトルト製品、その他多数

販売代理店: